

VETRINE | Gelato

VETRINE GELATO MANTECATO



VBG 3W

CUSTOMIZATION AVAILABLE
PERSONALIZZAZIONE DISPONIBILE

DETTAGLI

Interruttore generale, interruttore luce e termostato digitale di serie

Luci lungo l'intero telaio della scocca

Accesso senza mani - fermo porta meccanico

Caratteristiche generali

- Espositore per gelato da banco
- Armadio in acciaio verniciato bianco sia interno che esterno
- Schiumatura in Ciclopentano (60mm di spessore)
- Refrigerazione statica
- Sbrinamento manuale
- Termostato Digitale
- Luce interna LED
- Interruttore generale e per luce interna indipendenti
- Vetro ad apertura frontale con sollevamento assistito (accesso hands-free)
- Porta riscaldata con doppio vetro di sicurezza temperato
- Porta senza cornice con profilo nero e vetro temperato di sicurezza
- Quantità di vaschette per gelato 360x165x120mm (5 Litri): 3 pcs
- Filtro del condensatore facilmente rimovibile
- N.4 Piedini regolabili
- Classe energetica: B

Specifiche tecniche

Capacità	78 L
Temperatura	-16° - -18°C
Consumo	3.2 kWh/24h
Potenza Nominale	230 W
Rumorosità	43 dB(A)
Peso Netto	35 Kg
Peso Lordo	56 Kg
Dimensioni Esterne (LxPxH mm)	670x750x392
Dimensioni Interne (LxPxH mm)	550x415x210
Dimensioni Imballo (LxPxH mm)	734x813x574
Quantità di carico 20'/40'/40'HQ	84/168/168

INGOMBRO PRODOTTO

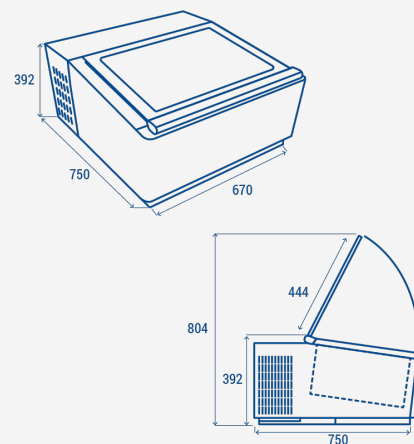

CERTIFICAZIONI

CE RoHS



COOL HEAD EUROPE
We make the world a cooler place



www.coolheadeurope.com